

MEEST GESTELDE VRAGEN

- **Welke compressor moet ik kopen?**

Je koopt best een compressor met een debiet van minimum 400 liter/ minuut.

- **Mag ik de leidingen van mijn drukvat verlengen?**

Neen, het verlengen raden wij ten stelligste af.

- **Hoelang gaat mijn drukvat mee?**

Je mag rekenen op een levensduur van minstens 10 jaar.

- **Welke contactlijmen kan ik gebruiken in het drukvat?**

Alle geschikte contactlijmen van VM Building Solutions, met uitzondering van de Bonding Adhesive, EP95 en KS205, kunnen gebruikt worden.

- **Zijn alle wisselstukken van mijn drukvat apart verkrijgbaar?**

Ja, alle wisselstukken zijn afzonderlijk te bestellen bij je verdeler.

- **Hoeveel cleaner giet ik best in mijn drukvat?**

Je giet de cleaner tot aan de lasnaad in het toestel.

- **Moet ik het deksel van mijn drukvat altijd op dezelfde plaats zetten?**

Ja, de drukregelaar moet steeds gelijk staan met de lasnaad van de buitenemmer.

- **Hoe draai ik mijn drukvat open en dicht?**

Let er goed op om steeds netjes overhoeks/dwars open en dicht te draaien.

- **Tot waar moet de wijzer van mijn drukvat staan?**

Net voor de rode aftekening.

- **Moet ik mijn pistool regelmatig bijregelen?**

Neen, éénmaal afgesteld staat dit voor altijd goed.

- **Moet de binnenemmer altijd in het drukvat blijven?**

Ja, idealiter laat je de emmer steeds in het drukvat. Grote dakwerkers halen deze eruit, omdat ze dan minder vaak moeten bijvullen.

- **Welke druk hou ik aan?**

Hou de werkdruk van de compressor steeds op 8 bar. Waar de lijm zich in het drukvat bevindt,

EERSTE

- Het drukvat wordt altijd gemonteerd op de onderstaande richtlijnen.

- Smeer de onderzijde van de rubberen ring (figuur 2, nummer 4) in met siliconevet.

- Monteer de lijmleiding (figuur 2, nummer 5).

- Monteer de spuitkop op de lijmleiding in de tegenovergestelde richting van het drukvat.

- Verbind de spuitkop en het drukvat met de lijmleiding.

- (Indien reeds gemonteerd geleverd) Controleer of de contactlijmen aanwezig zijn.

- Giet een bodem Contact cleaner (circa 1 liter) in het drukvat.

- Giet vervolgens de contactlijm in de bodem van het drukvat.

- Plaats nu het deksel op het drukvat. Het deksel wordt automatisch gemonteerd. De lasnaad van het buitenemmer moet dicht zijn. Let erop dat de dichtingsring op zijn plaats zit. De Contact cleaner terechtkomt.

- Het overdrukventiel moet eenmalig afgevoerd worden. Het mag de druk maximum 3 bar bedragen.

- Schroef vervolgens de dichtingsmoeren op de aansluiting van de luchtdrukslang aan en controleer de dichtheid. De slang van de compressor naar het drukvat moet goed vastzitten (afhankelijk van de rollengte). Het is een eenvoudige en betrouwbare verbinding.

- Controleer of de kraan aan de lijmaansluiting dicht is. Het is belangrijk dat de kraan dicht zodat er geen vermenging kan optreden tussen de lijm en de lucht.

OVERZICHT ONDERDELEN

STORING

A Drukvat compleet (figuur 1)

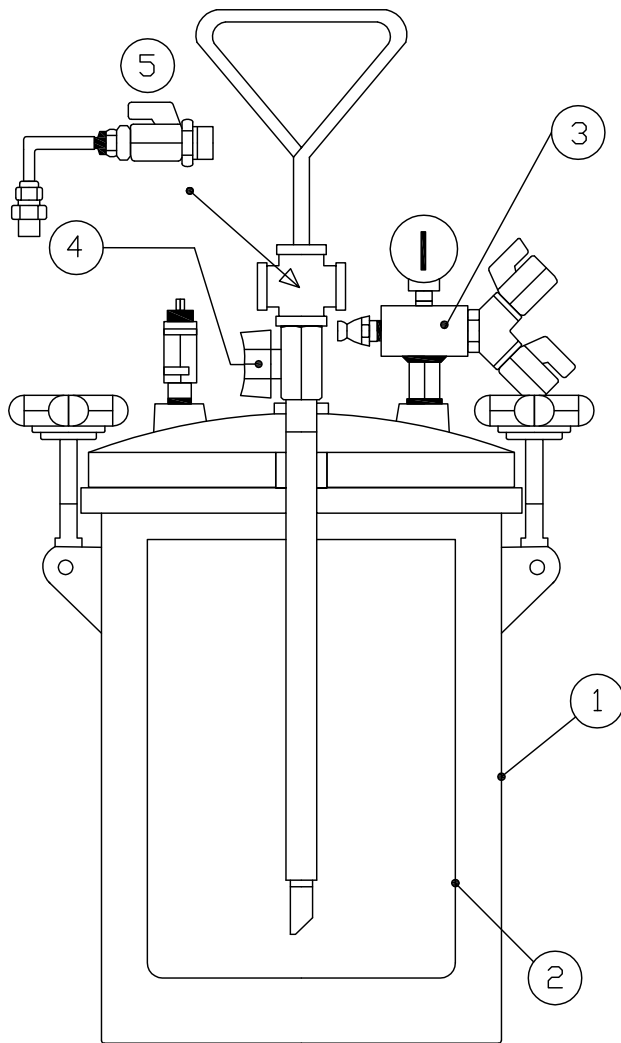

B Onderdelen drukkvat (figuur 2)

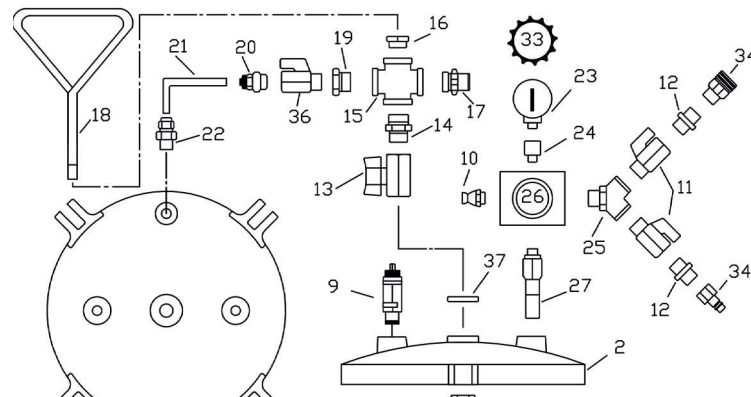

- **Check altijd eerst volgende zaken:**
 - Staat de lijmkraan open?
 - Staat de perslucht open?
 - Staat de Cleaner-kraan dicht?
- **Wat als ... mijn spuitkop bevuilt?**
Reinig de spuitkop met Contact cleaner op 8 bar op de compressor. Waar de lijmresten 3 bar bedragen.
- **Wat als ... er veel lucht uit mijn spuitkop komt?**
De rubberen sluitring sluit niet goed aan. Draai de sluitring een beetje naar voren aan te draaien.
- **Wat als ... er geen lijm meer uit mijn spuitkop komt?**
Vermoedelijk is de lijm hard geworden. Reinig de spuitkop met Contact cleaner op 8 bar op de compressor. Waar de lijmresten 3 bar bedragen.
- **Wat als ... mijn manometer niet werkt?**
Er bevinden zich wellicht lijmresten in de manometer. Reinig de manometer met Contact cleaner op 8 bar op de compressor. Waar de lijmresten 3 bar bedragen.
- **Wat als ... mijn rubberen sluitring niet sluit?**
Er zijn wellicht lijmresten achtergebleven op de sluitring. Reinig de sluitring met Contact cleaner op 8 bar op de compressor. Waar de lijmresten 3 bar bedragen.
- **Wat als ... mijn drukkvat niet egaleert?**
Er zijn wellicht lijmresten achtergebleven op de drukkvat. Reinig de drukkvat met Contact cleaner op 8 bar op de compressor. Waar de lijmresten 3 bar bedragen.
- **Wat als ... mijn drukkvat is omgedraaid?**
Je kan dan best de drukregelaar en rubberen sluitring omgedraaid.
- **Wat als ... ik cleaner in mijn spuitkop zie?**
Onmiddellijk spoelen met zuiver water.